



TECNOMETALSYSTEM
TECNOLOGIE E SERVIZI PER L'EDILIZIA



sistema MOVING STARS

Moving Stars

Movimentazione Elettrica delle Lamelle

Il **SISTEMA MOVING STARS** è la soluzione della Tecnometalsystem per orientare le lamelle delle persiane mediante pulsantiera o telecomando.

MOVING STARS si adatta agli infissi già montati con tipologie di chiusura Tecnometalsystem.

L'applicazione è stata semplificata tale da renderla alla portata di ogni installatore.

Il sistema **MOVING STARS** dispone di blocco automatico di sicurezza.

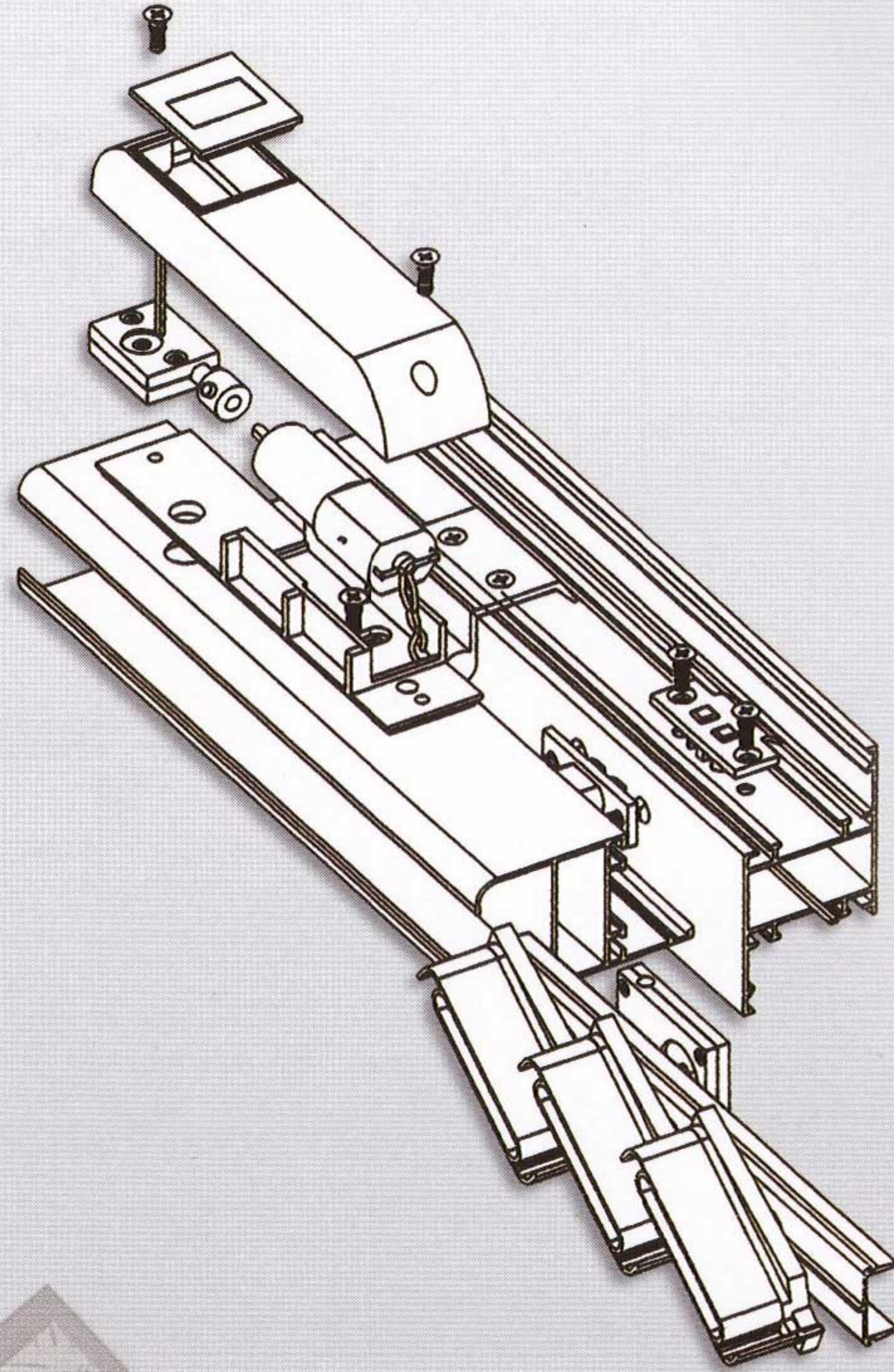

sistema MOVING STARS

Movimentazione Elettrica delle Lamelle

PROCEDURA PER IL MONTAGGIO

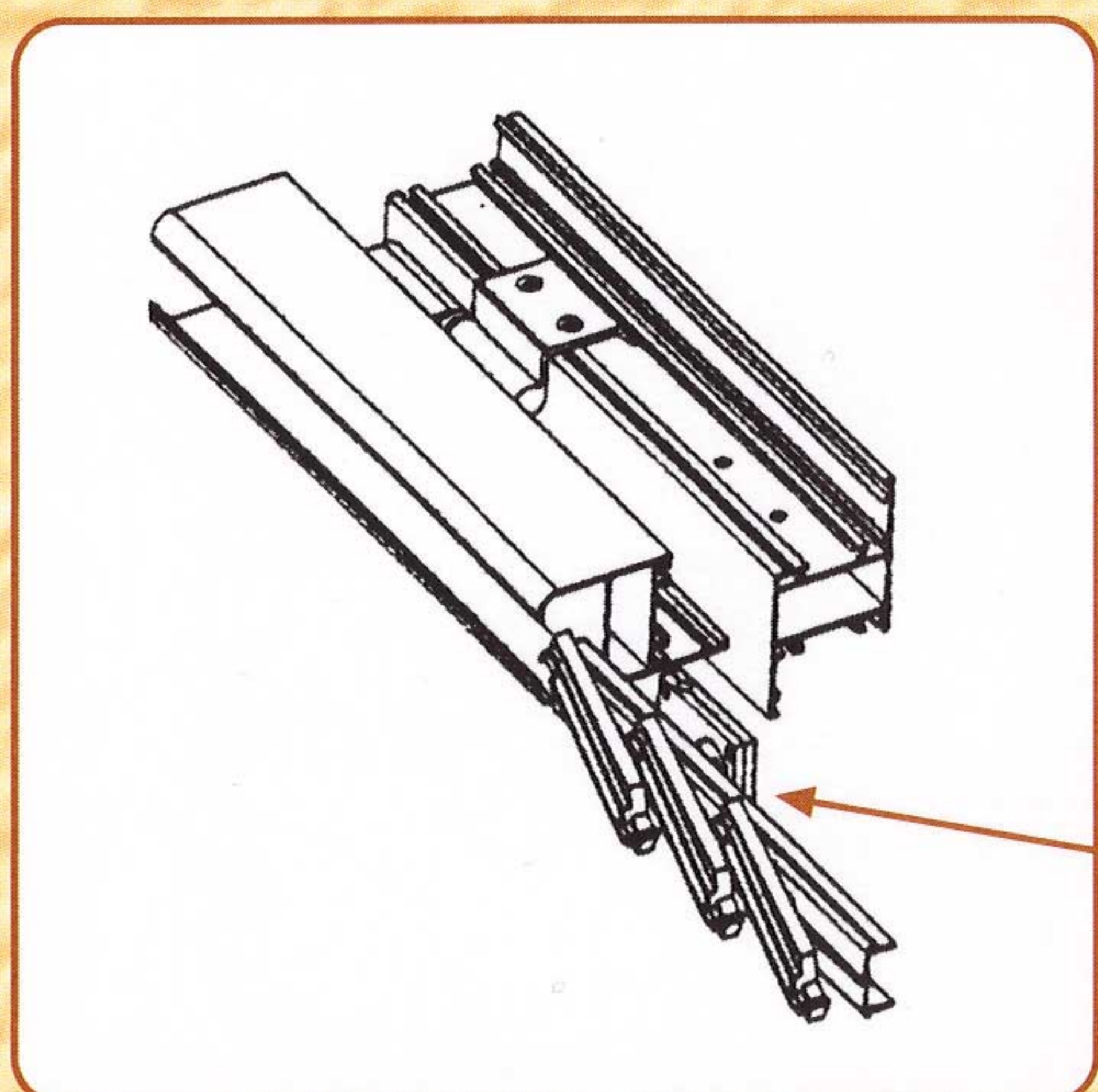

FASE 1

Posizionare il Rotary nel montante della finestra.

ROTARY

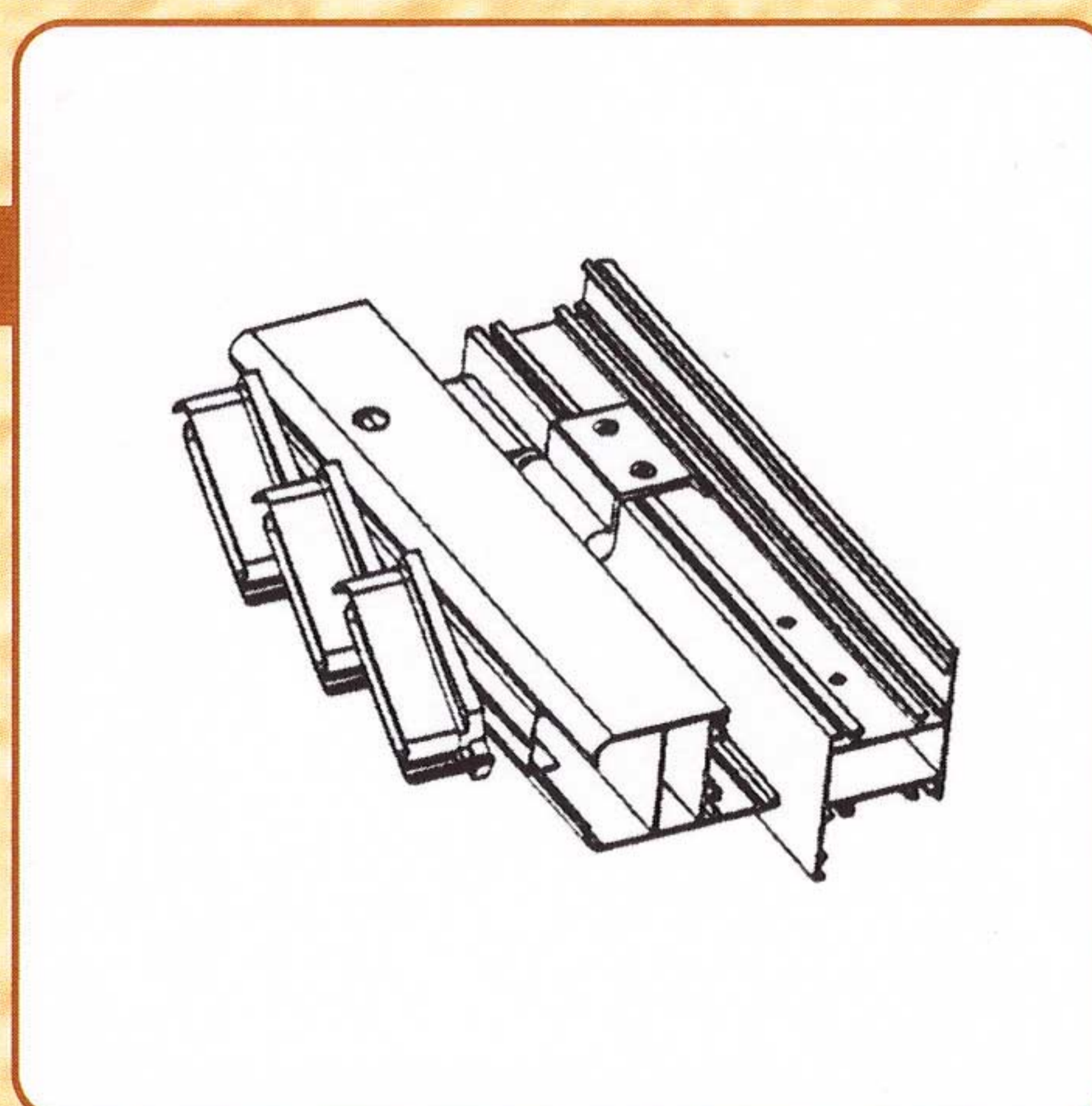

FASE 2

Praticare un foro sul montante della finestra in corrispondenza del foro presente sul Rotary.

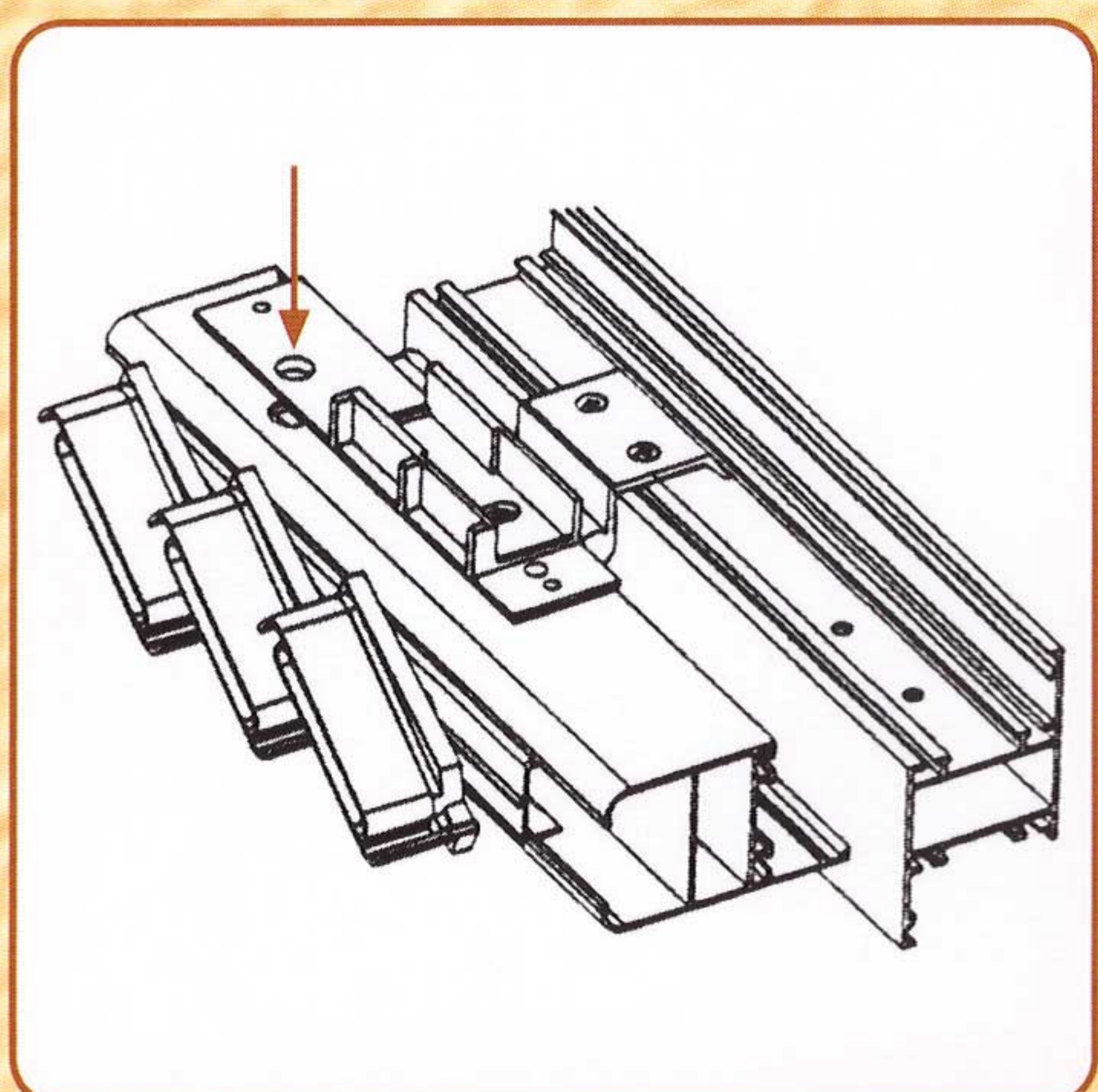

FASE 3

Posizionare la basetta sul montante in modo che ci sia corrispondenza tra il foro praticato al punto 2 e quello della basetta.

FASE 4

Fissare la barretta sul montante con l'apposita vite di regolazione.

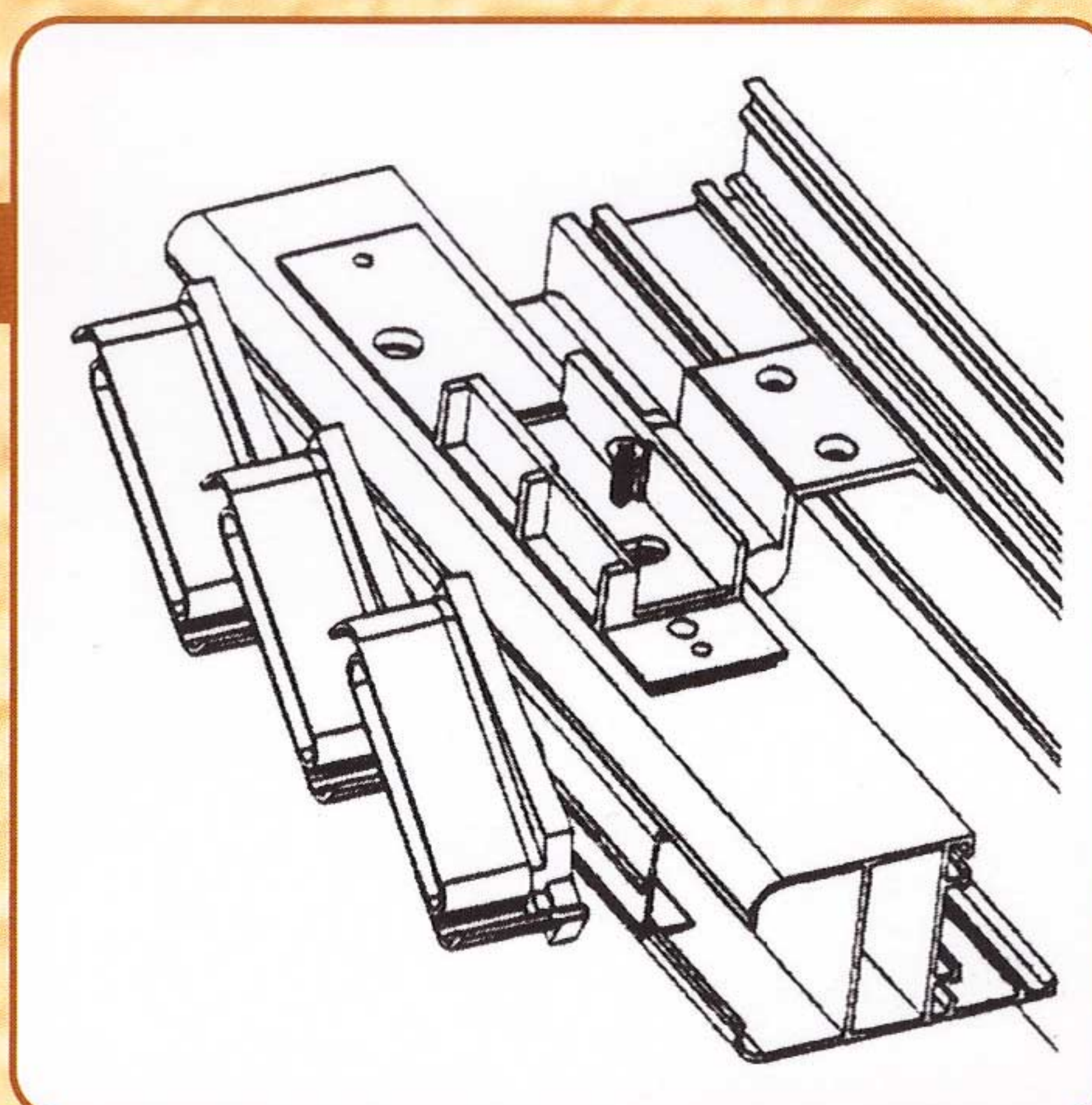

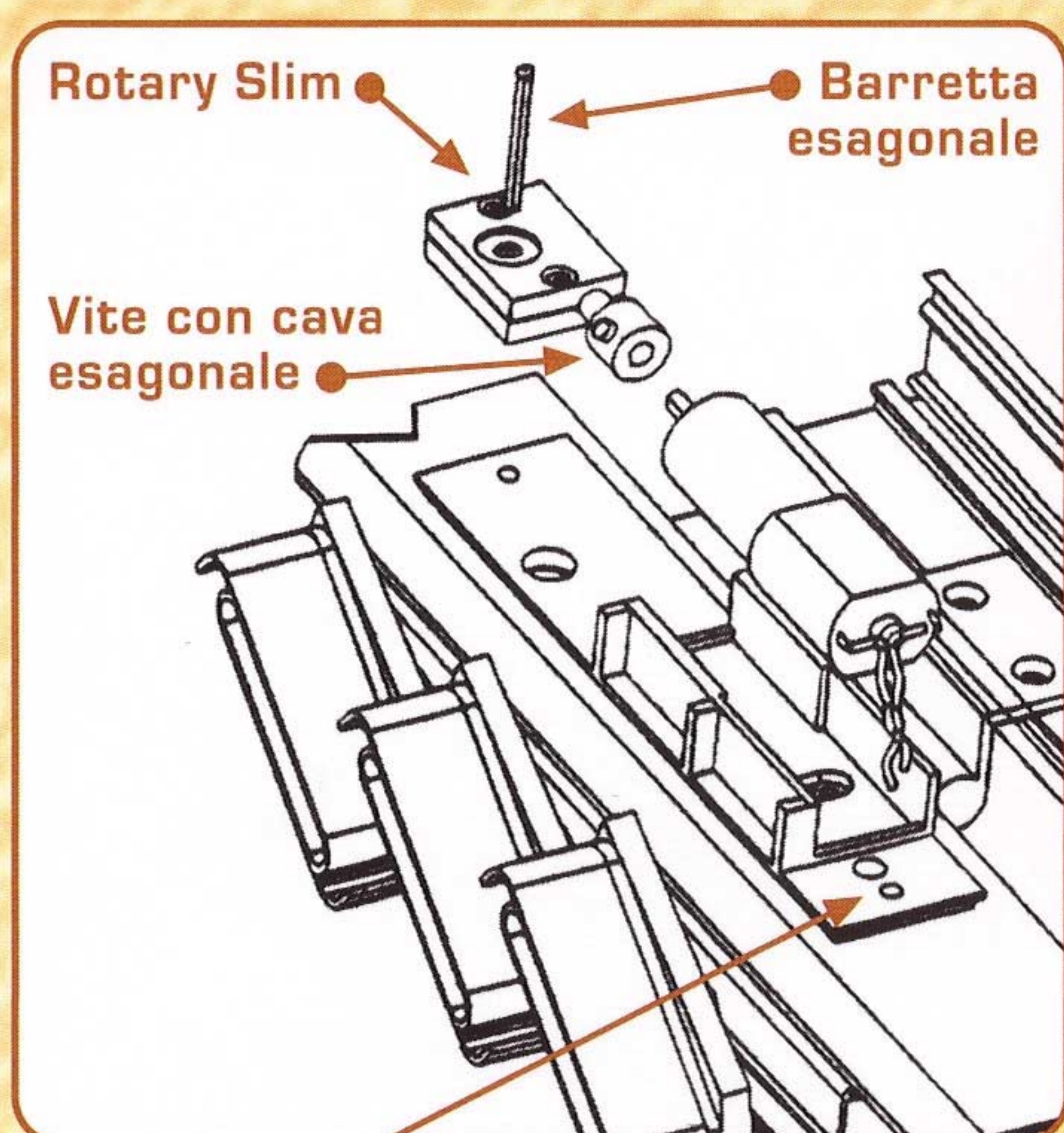

FASE 5

Realizzare il foro per il passaggio dei fili collegati al motore, accoppiare il Rotary Slim con l'asse del motore serrando la vite con cava esagonale.

Foro per passaggio dei fili

FASE 6

Alloggiare il motore nella basetta avendo cura di sistemare i fili nell'apposito foro. Far scorrere la barretta esagonale, nel foro praticato al punto 2, fino ad innestarla nel Rotary inserito nel montante della finestra.

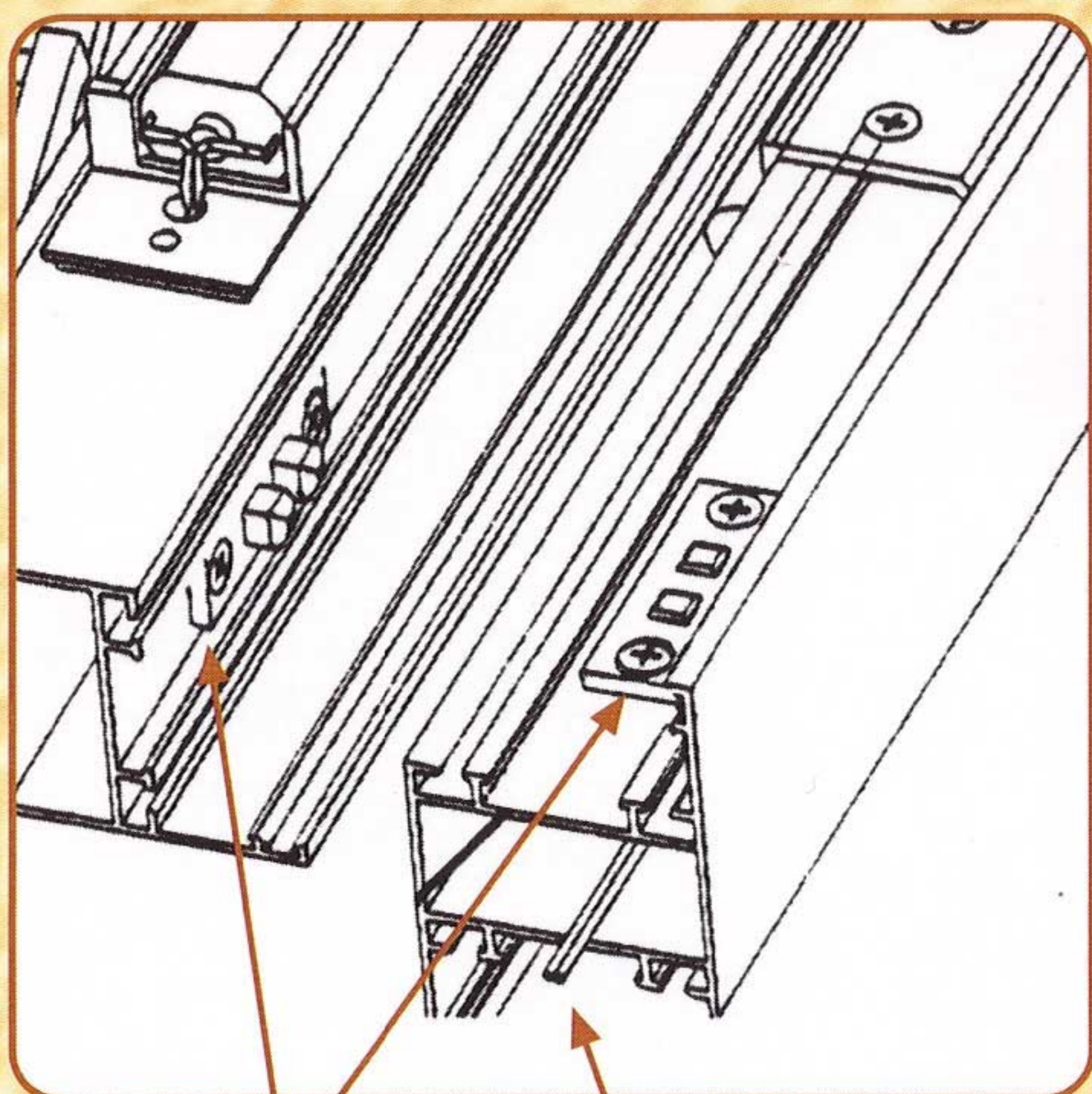
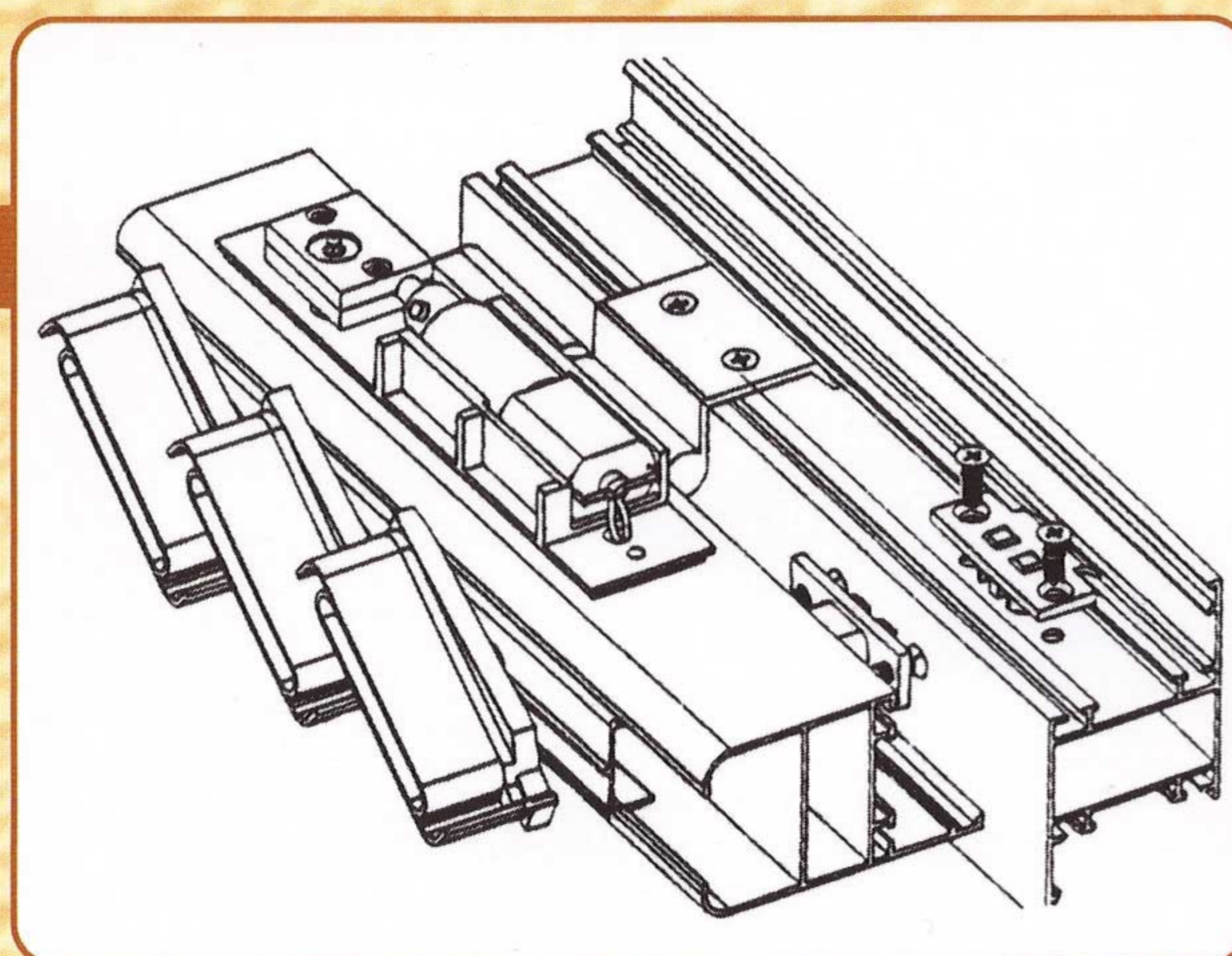

FASE 7

Forare i montanti fissi e mobile, in modo da poter sistemare i contatti elettrici; a questi vanno collegati, rispettivamente, i fili provenienti dal motore e i fili uscenti dalla centralina elettronica di comando.

Contatti elettrici

Fili da collegare alla centralina elettronica di comando

FASE 8

Coprire l'apparato con il coperchio fissandolo con le viti ed incassare la finestrella d'ispezione nell'apposito alloggiamento.

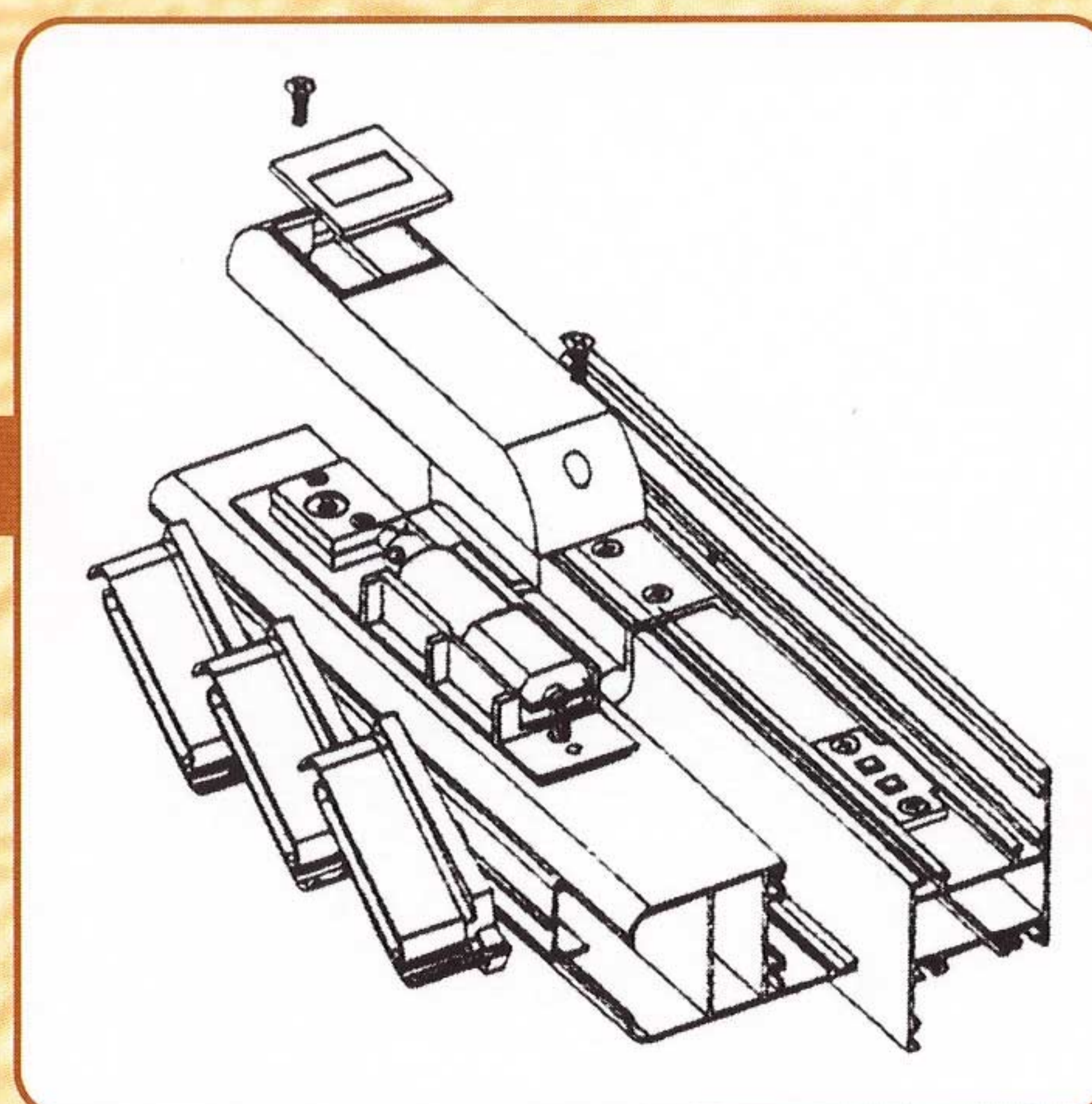

sistema MOVING STARS

Schema di montaggio

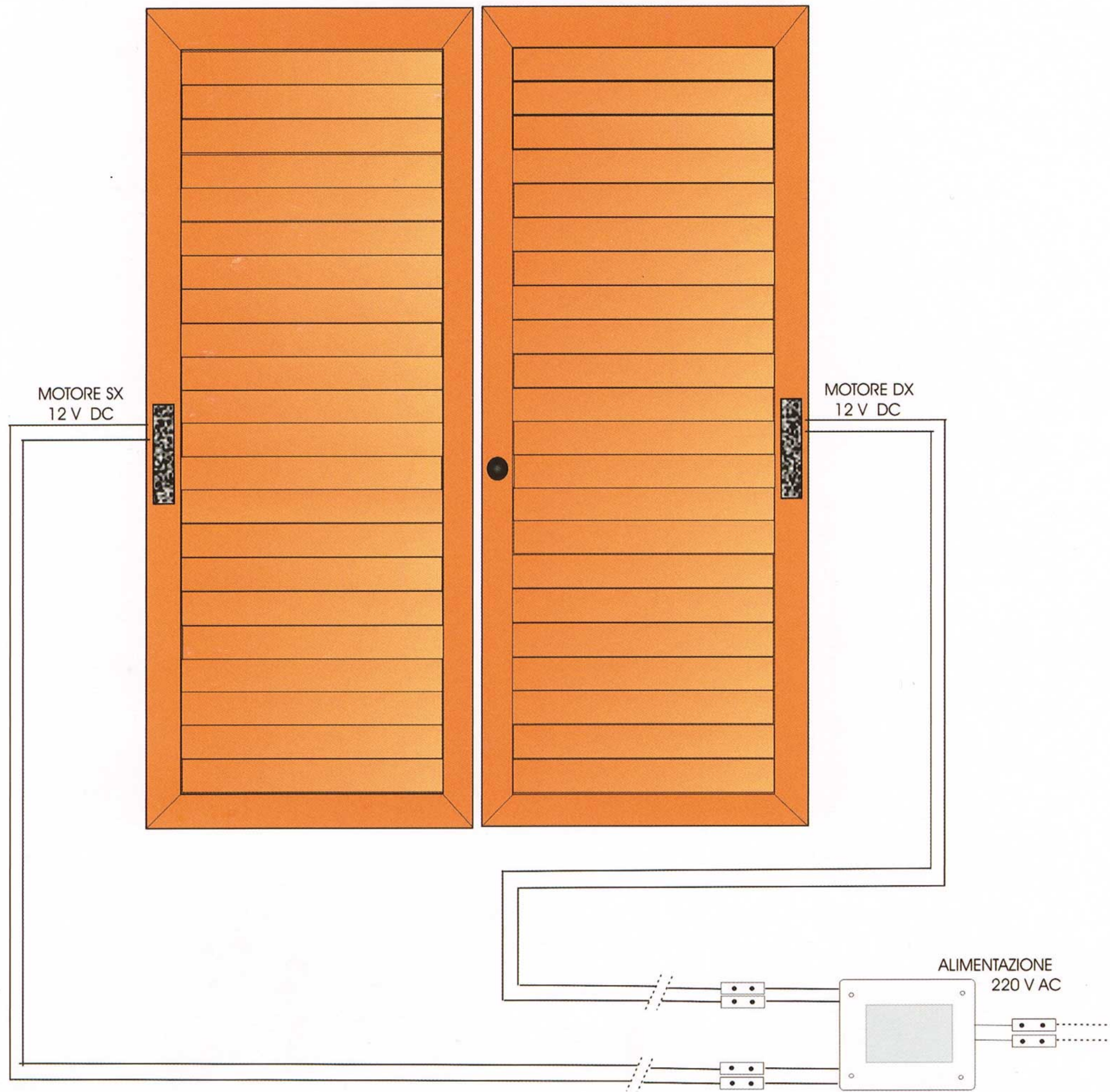

Centralina

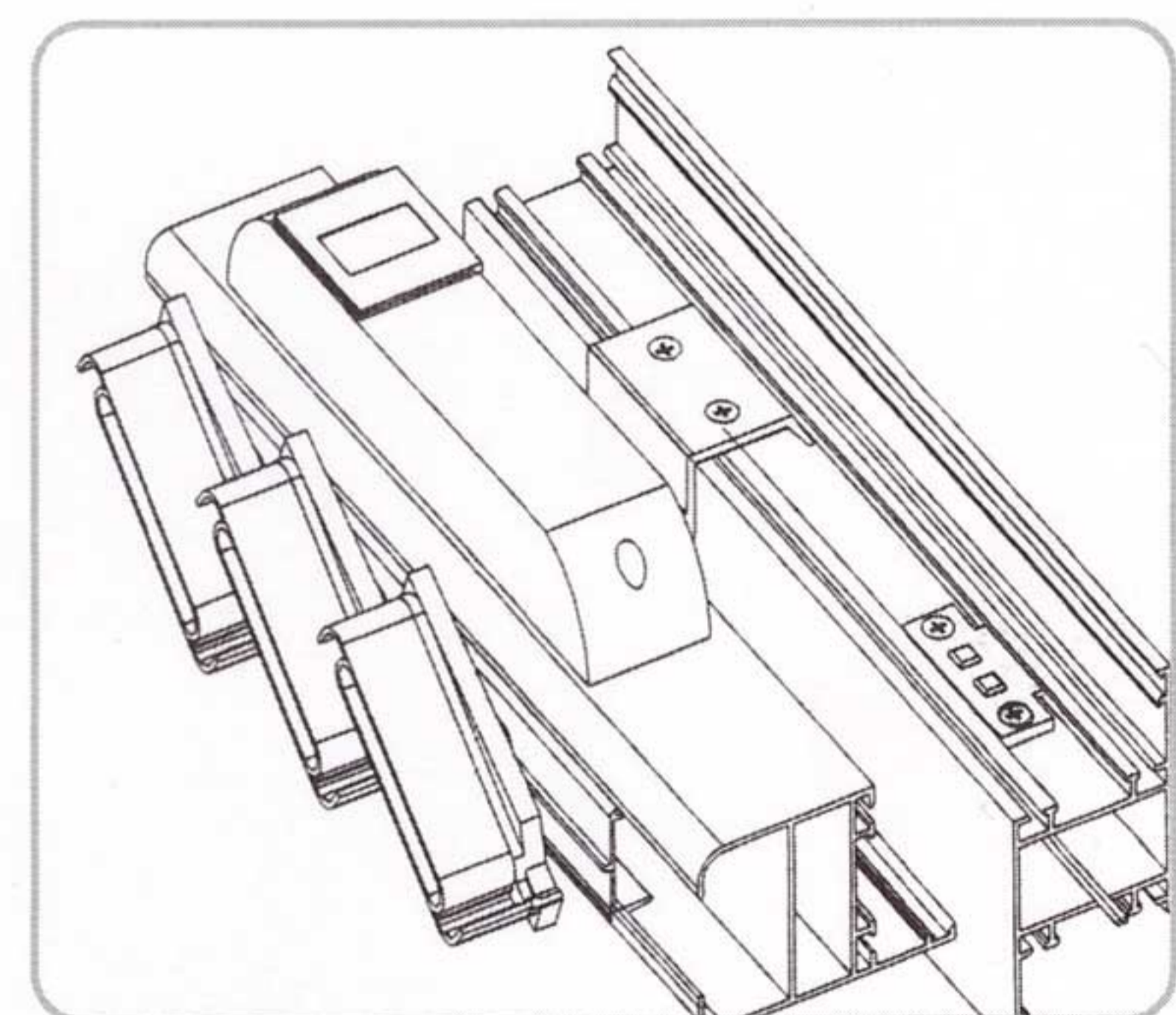
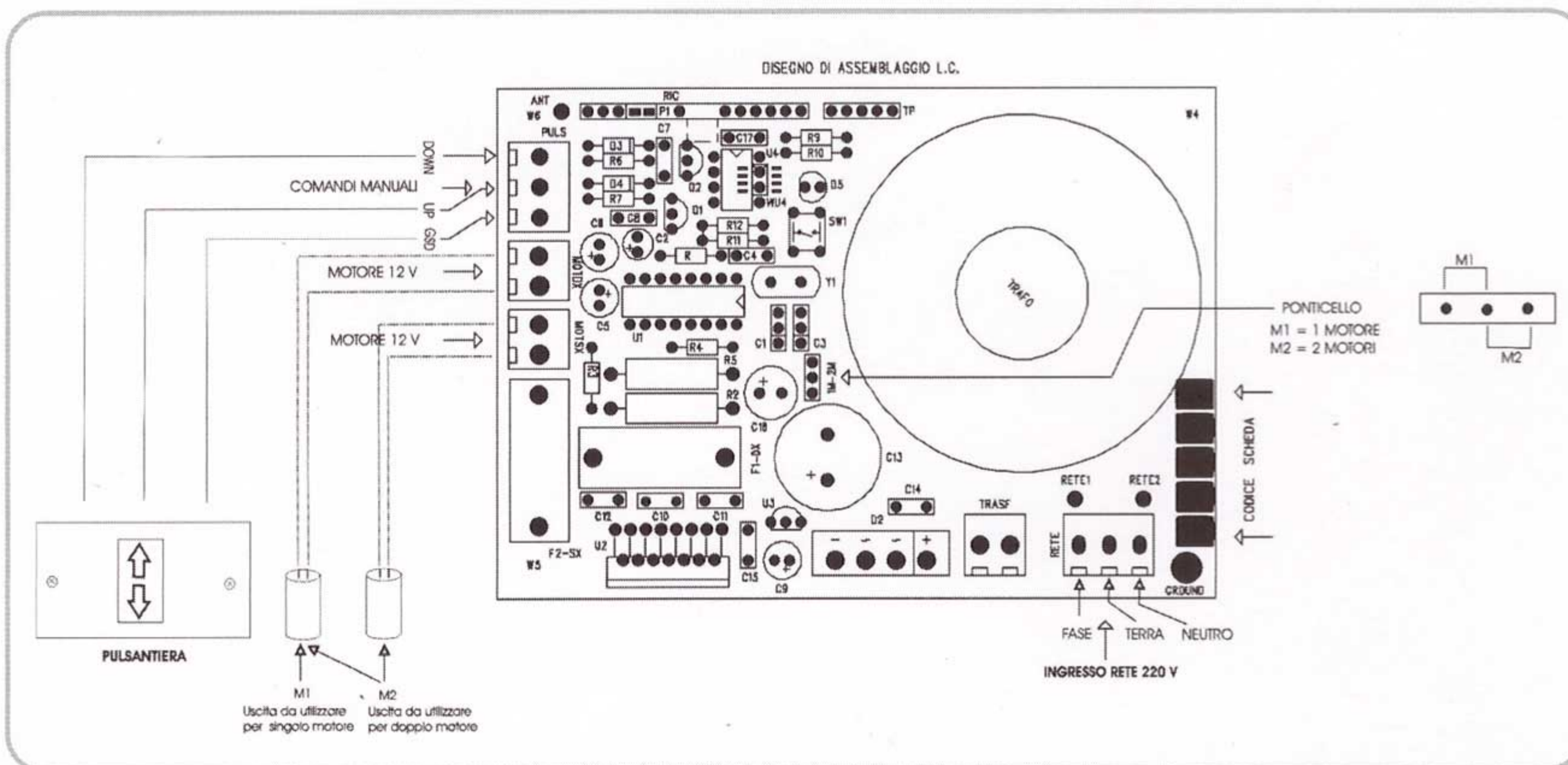

SINCERT
Cert. N. IT99/0022

TECNOMETALSYSTEM srl

84062 Olevano sul Tusciano (Sa) - ITALIA
Via Frosano, 58
Tel. +39 0828 612 023 / 612 370
Fax +39 0828 311 877

00142 Roma - ITALIA
Via Augusto Vera, 32
Tel. +39 06 54 17 090
Fax +39 06 233 286 61

info@tecnometalsystem.it



TECNOMETALSYSTEM
TECNOLOGIE E SERVIZI PER L'EDILIZIA